

Profesionalni valjci za peglanje sa grejnim cilindrom

FCU 3186/800, FCUR 3186/800, FCUF 3186/800, FCUFF 3186/800

Karakteristike i prednosti

- Velika kontaktna površina sa vešom
- Štitnik za prste i dugme za hitno zaustavljanje radi veće sigurnosti
- Automatsko hladjenje
- Jednostavno mikroprocesorsko upravljanje
- Veliki ventilator za fleksibilnu instalaciju
- Indikator brzine i temperature peglanja
- Mogućnost suprotnog okretanja valjka
- Frekventna regulacija rada motora
- Mogućnost instalacije uz zid čime se štedi na prostoru:
povrat veša sa iste strane
- Električno, gasno ili grejanje na paru
- Sistem za proveru pregrevanja



Opcije

- Pedala za zaustavljanje

Opcioni moduli

- Modul R (FCUR800) - Prednji i zadnji izlaz
- Modul F (FCUF800) - modul R sa slaganjem po dužini
- Opcioni moduli mogu biti naknadno instalirani na postojeće valjke FCU800

TIP		FCU 3186/800
PREČNIK VALJKA	mm	800
KORISNA RADNA ŠIRINA VALJKA	mm	3200
GREJANJE		
Električna energija	kW	75
Gas*	kW	110
Para	kg/h	190
MOTOR		
Motor valjka	kW	0,75
Motor ventilatora	kW	2x 0,55/0,75 (50/60Hz)
Kapacitet ventilatora	m ³ /h	2 x 1300
KAPACITET PEGLANJA**	kg/h	195
BRZINA VALJKA	m/min.	3-15
ELEKTRIČNI PRIKLJUČAK		380-415V 3AC + N 50/60Hz 208-240V 3AC 50/60Hz 380-415/440V 3AC (-N) 50/60Hz 440V 3 AC 60Hz
DIMENZIJE VxŠxD	mm	1970x4260x1915
TRANSPORTNI PODACI		
Neto težina	kg	2610 - S, 2480 - G, 2900 - P, (struja, gas, para)
Zapremina (upakovano)	m ³	8,2
Pakovanje u sanduk VxŠxD	mm	2073x4330x1940
* G20, 20 mbar		
** Prema ISO 9398-1		

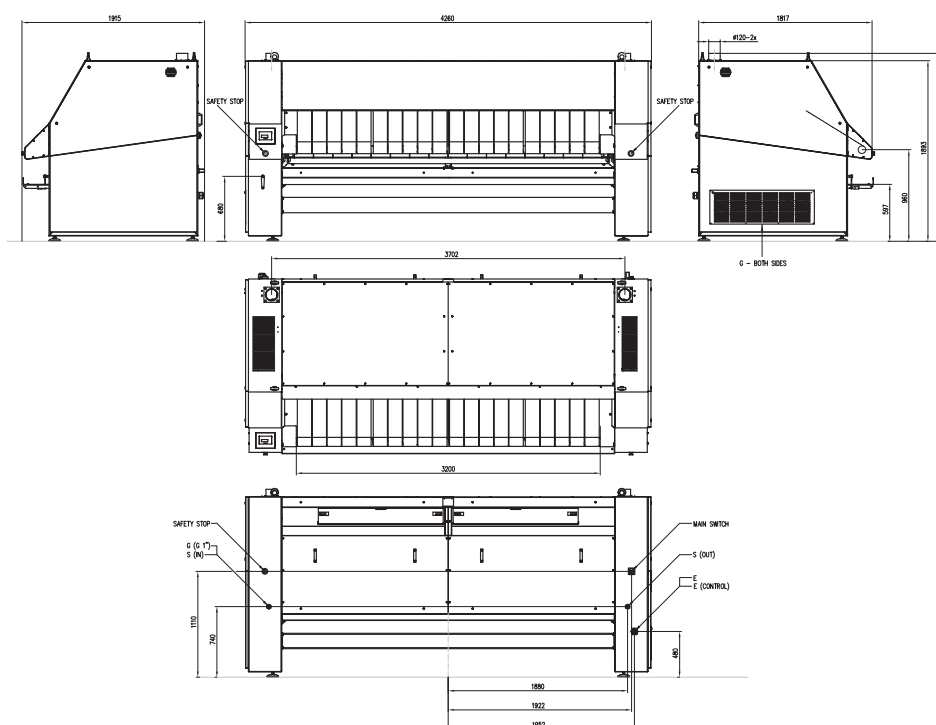

OVLAŠĆENI DISTRIBUTER ZA SRBIJU: **COVELS** d.o.o.

UL. RADE KONČARA BR. 1, 21131 PETROVARADIN, T. +381 21 425 150, F +381 21 425 140, OFFICE@COVELS.COM, WWW.COVELS.COM

UniMac zadržava pravo da izvrši promene mašine i karakteristike iz ove brošure bez prethodne najave. Detalji i slike su informativne prirode i nisu obavezujuće.